

DAFTAR PUSTAKA

- Anggraeni, D.P., Kumadji, S., dan Sunarti. (2016). Pengaruh Kualitas Produk Terhadap Kepuasan dan Loyalitas Pelanggan. *Jurnal Administrasi Bisnis*, Volume 37 Nomor 1 Agustus 2016.
- Ansah, A. (2017). Pengaruh Desain Produk, Promosi, dan Citra Merek Terhadap Keputusan Pembelian. *Jurnal Amwaluna*, Volume 1 Nomor 2 Juli 2017.
- Assauri, Sofjan. 1998. Manajemen Operasi Dan Produksi. Jakarta: LP FE UI.
- Daryanto. 2006. *Teknik Pekerjaan Pipa*. Jakarta: PT Bumi Aksara.
- Gama, C.W.R. (2018). Analisis Penyebab Kebocoran Oli Pada Seal dan Gasket Terhadap Kinerja Mesin Induk Pada Kapal LCT. Moriba 1. Samarinda: Politeknik Negeri Samarinda.
- Gempur Santoso. 2005. Metodologi Penelitian. Jakarta: Prestasi Pustaka.
- Heizer, Jay dan Barry render. 2009. Manajemen Operasi Buku 1 Edisi 9. Jakarta: Salemba.
- Janah, M. (2017). Analisis Produk Cacat dan Produk Rusak (Studi Pada CV. Aneka Karya Glass Pabelan). Surakarta: Institut Agama Islam Negeri Surakarta.
- Kasim, K.T., (2014). Analisis Komparatif Selera Konsumen Perkotaan Dengan Perdesaan Terhadap Pembelian Selendang Gendongan Bayi Merk Badawi Traso Warna Merah. *Jurnal WIGA*, Volume 4 Nomor 1 Maret 2014.
- Kohler, P. 2002. Pengertian Kualitas Produk. Jakarta: PT Gramedia Pusaka Utama.
- Kotler, Amstrong. 2001. Prinsip-prinsip Pemasaran, Edisi kedua belas, Jilid 1. Jakarta: Erlangga
- Marwan, E.S., Staddal, I. dan Haluti, S. (2017). Desain Alat Pelubang Tanah Bibit Kakao. *Jurnal Teknologi Pertanian Gorontalo*, Volume 2 Nomor 2 Oktober 2017.

- Montung, P., Sepang, J., dan Adare, D. (2015). Pengaruh Kualitas Produk, Kualitas Layanan dan Persepsi Harga Terhadap Kepuasan Pelanggan di Restoran Kawan Baru. *Jurnal Berkala Ilmiah Efisiensi*, Volume 15 Nomor 5.
- Stolk, J. dan Kros, C. 1986. *Elemen Mesin*. Edisi 21. Alih Bahasa: Hendarsin h. Dan Abdul Rachman A. Jakarta: Erlangga.
- Sugiyono. 2015. *Statistika Untuk Penelitian*. Bandung: Alfabeta.
- Sumayang, L. 2003. *Dasar-dasar Manajemen Produksi Dan Operasi*. Jakarta: Salemba Empat.

LAMPIRAN

Proses Pembuatan Alat

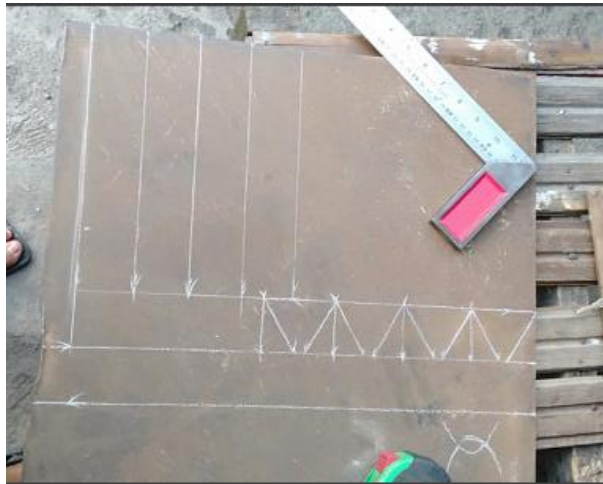

Alat Pelubang Gasket Pipa



Proses Pembuatan Gasket

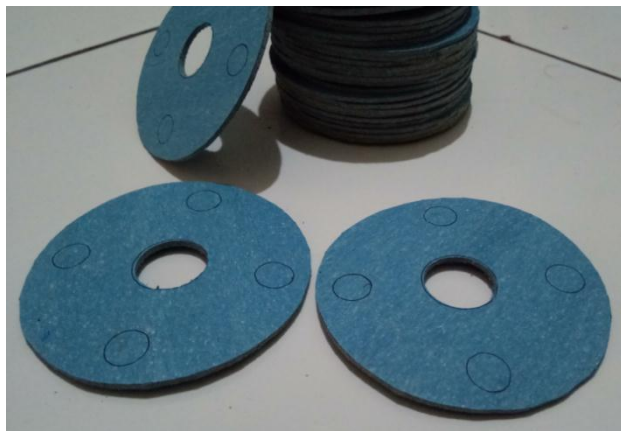

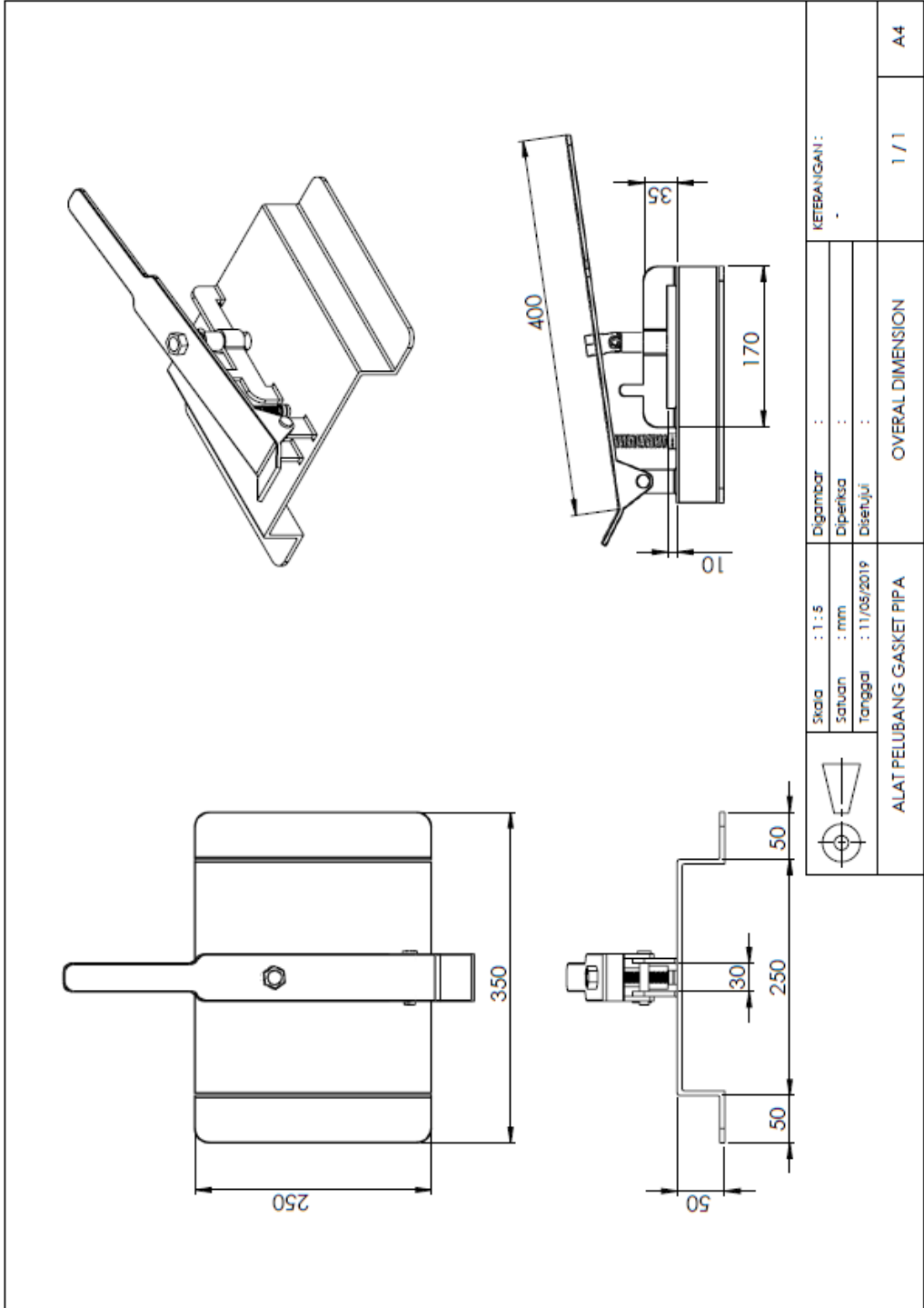

NO	DESCRIPTION
1	STANG PENEKAN
2	PONDASI
3	PENAHAN PISAU
4	PISAU
5	PEGAS
6	POROS PENEKAN

	Skala : 1 : 1 Satuan : mm Tanggal : 11/05/2019	Dibuat : Diperiksa : Disetujui :	KETERANGAN : -
ALAT PELUBANG GASKET PTPA			OVERALL DIMENSION
			1 / 1
			A4



FORM REVISI TUGAS AKHIR

Nama Mahasiswa : AHMAD SURYA RAMDHANI
NIM : 15 370 0048
Fakultas / Progdi : Teknologi Industri / Teknik Industri
Judul Tugas Akhir : Analisis Implementasi Desain Alat
Pelubang Gasket Pipa Terhadap Kapasitas
Produksi dan Kualitas Produk

Ujian Tanggal :

No Bab.	Tanggal	Materi Konsultasi	Keterangan Catatan	Tanda Tangan Penguji
I		Batasan masalah		
II		Rumusan		
III		Rincian		
IV				
V				

Disetujui Dosen Penguji

Pada Tanggal,

Penguji I,

Penguji II,

(Yunia Dwie Nurcahyanie, S.T., M.T.)

(Drs. Rusdiyantoro, S.T., M.T.)

- a. Penyelesaian Revisi paling lambat 2 minggu dari pelaksanaan Ujian Tugas Akhir.
b. Pengetikan, penjilidan, penandatanganan Tugas Akhir dan mengumpulkan Tugas Akhir paling lambat 2 minggu dari revisi.
- Apabila sampai batas waktu tersebut (point 1,a dan b) mahasiswa belum menyelesaikan revisi dan tanda tangan, maka **Ujian dinyatakan Gugur.**
- a. Foto copy Form Revisi diserahkan ke Program Studi.
b. Tugas Akhir yang sudah direvisi diserahkan ke Fakultas 3 (Tiga) eksemplar untuk dijilid.